

SPECIFICATIONS TECHNIQUES CLIENT

Boite ronde S.E. Ø 55 x 55 OS

Format	Ø 55 x 55
Capacité	110 ml
Dimensions (mm)	
Dimension intérieure	Ø 55
Hauteur	55,75 ± 0,50

Métal

	<i>Corps</i>	<i>Fond</i>	<i>Bague</i>
Type / temper	TS275	TH435	TH435
Epaisseur	0,18 mm	0,20 mm	0,20 mm
Etamage int. / ext.	E 2,8 / 2,8 g/m ²	D 5,6 / 5,6 g/m ²	E 5,6 / 5,6 g/m ²
Vernis			
Intérieur	Nu	Nu	Nu
Extérieur	Couché blanc ou Impression + Vernis surimpression : Alkyde	Nu	Nu

Emballage

Dimensions palette	1420 x 1120
Nbre. de boites / lit	528
Nbre. de lits / palette	20
Nbre. de boites / palette	10 560

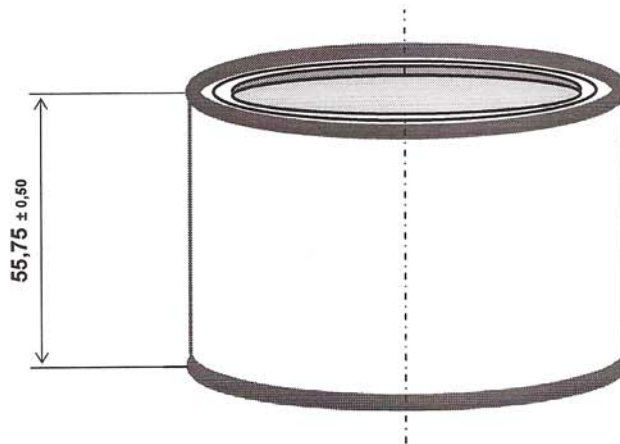

Date de mise à jour : 16 / 02 / 2009

Méthodes

Visa :

Département contrôle qualité

Visa :

Relation technique clientèle

Visa :

SPECIFICATIONS TECHNIQUES CLIENT

BOUCHON " Sargiani " Ø 45

Dimensions (mm)

Diamètre de bouchage	Ø 45,45 ± 0,05
Hauteur totale	10 ± 0,20

Métal (Bouchon)

Type / temper	TS275
Epaisseur	0,22
Etamage int. / ext.	D 2,8 / 5,6 g/m ²

Vernis

Intérieur	Nu
Extérieur	Nu

Emballage

Dimensions palette	1420 x 1120
Nbre. de bouchons / rouleau	65
Nbre. de rouleaux / palette	334
Nbre. de bouchons / palette	21 710

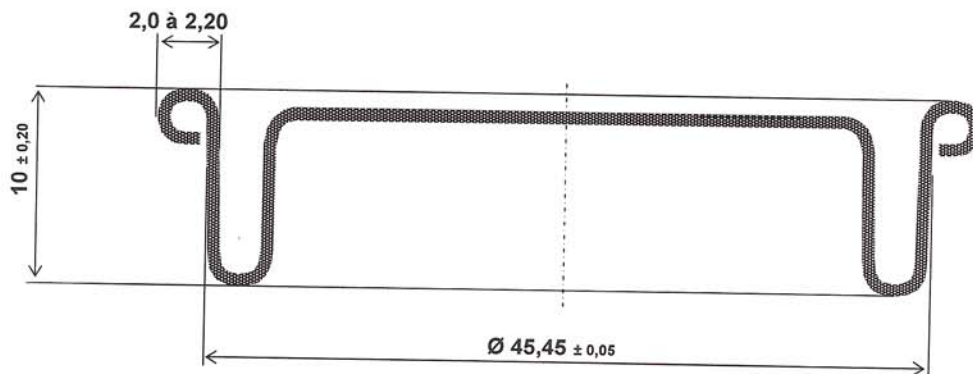

Date de mise à jour : 16 / 02 / 2009

Méthodes

Visa :

[Signature]

Département contrôle qualité

Visa :

[Signature]

Relation technique clientèle

Visa :

[Signature]