

SPECIFICATIONS TECHNIQUES CLIENT

Boite ronde S.E. Ø 108 x 99 O S

Format	Ø 108 x 99
Capacité	1 Kg (NF H 33004)

Dimensions (mm)	
Dimensions intérieures	Ø 108 x 99
Hauteur	99,40 ± 0,50
Hauteur du serti	3,20 ± 0,30

Métal (corps de boîte)	
Type / temper	SR / TS275 (EN 10202 / 2 001)
Epaisseur	0.22 mm
Etamage intérieur / Extérieur	E 2,8 / 2,8 g/m ²

Vernis	
Intérieur	Nu
Extérieur	Couché blanc
	Impression
	Vernis surimpression
	Polyester-mélatamine
	Suivant composition
	Acrylique mélatamine

Emballage	
Dimensions palette	1420 x 1120 mm
Nbre. de boîtes : lit	138
Nbre. de lits / palette	14
Nbre. de boîtes / palette	1 932

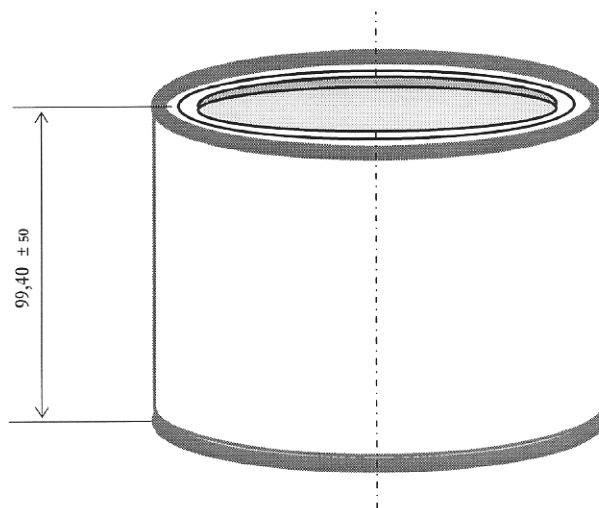

Date de mise à jour : 16 / 02 / 2009

Méthodes

Visa : 

Contrôle qualité

Visa : 

Relation technique clientèle

Visa : 

SPECIFICATIONS TECHNIQUES CLIENT

BOUCHON " Sargiani " Ø 93

Dimensions (mm)

Dimension intérieure	Ø 93
Profondeur de cuvette	
Hauteur totale	10,40 ± 0,20

Métal (Bouchon)

Type / temper	SR TS275 (EN 10202 / 2 001)
Epaisseur	0.24 mm
Etamage intérieur / extérieur	D 2,8 / 5,6 g/m ²

Vernis

Intérieur	Nu
Extérieur	Couché blanc Polyester-mélamine

Emballage

Dimensions palette	1420 x 1120 mm
Nbre. de bouchons / Pochette	65
Nbre. de pochettes / Palette :	334
Nbre. de bouchons/palette	21 710

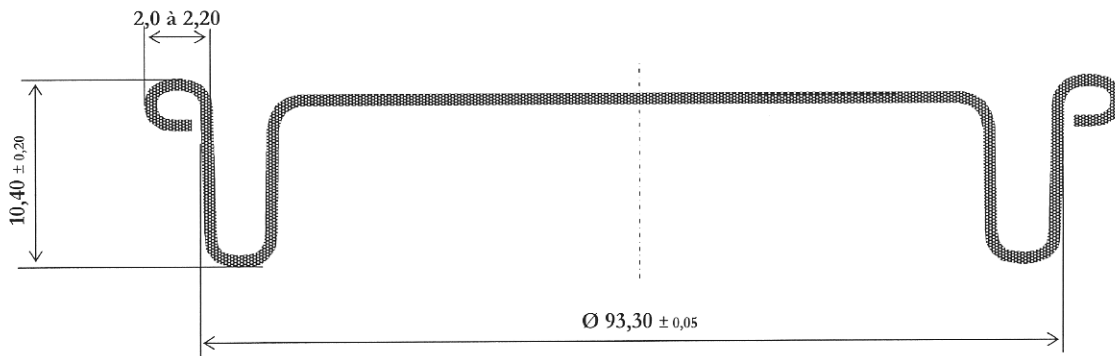

Date de mise à jour : 16 / 02 / 2009

Méthodes

Dupont

Visa :

Contrôle qualité

Visa :

Relation technique clientèle

Visa :