

SPECIFICATIONS TECHNIQUES CLIENT

Boite tronconique S.E. 5 l. " Tulipe "

Format Ø 169 x 190 x 252

Capacité 5 l

Dimensions (mm)

Dimensions intérieures Ø 169 x 190 x 252

Hauteur 251,70 ± 1,5

Métal

	<i>Corps</i>	<i>Fond</i>	<i>Bague</i>
Type /temper	TS275	TS275	TS275
Epaisseur	0.27 mm	0.22 mm	0.27 mm
Etamage int /ext	E 2.8 / 2.8 g/m2	D 2.8 / 5.6 g/m2	D 2.8 / 5.6 g/m2
<u>Vernis</u>			
Intérieur	Nu ou Epoxy phénolique	Nu	Nu
Extérieur	Nu ; couché blanc ou impression Vernis surimpression :Alkyde	Nu	Nu

Rechampissage

Intérieur Nu ou Poudre polyster blanche

Extérieur Epoxy modifié incolore.

Emballage

Dimensions palette 1420 x 1120 mm

Nbre. de boites par pile 6

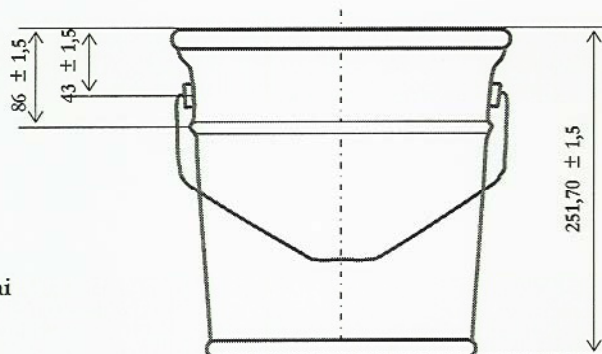

Nbre. de piles 80

Nbre. de boites / palette 480

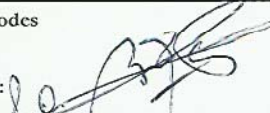

Résistance axiale = 500 Kgs mini

Date de mise à jour : 29 / 04 / 2008

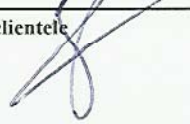
Méthodes Visa : 	Contrôle qualité Visa : 	Relation technique clientele Visa : 
--	--	--

SPECIFICATIONS TECHNIQUES CLIENT

BOUCHON " Tulipe " Ø 180

Dimensions (mm)

Dimensions intérieures	Ø 180
Profondeur de cuvette	10,5 ± 0.5
Hauteur totale	13,8 ± 0.15

Métal (Bouchon)

Type / temper	TS275
Epaisseur	0.25 mm
Etamage intérieur / extérieur	D 2.8 / 5.6 g/m2

Vernis



Intérieur	Nu ou Epoxy phénolique
Extérieur	Couché blanc Polyester

Emballage

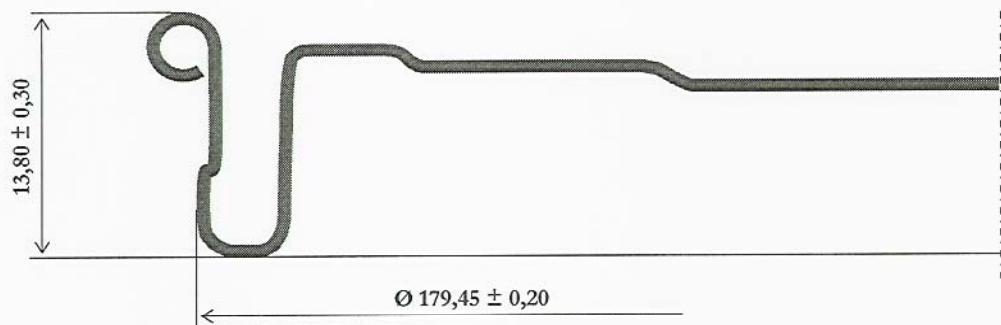
Dimensions palette	1420 x 1120 mm
Nbre. de Bouchons / Rouleau	45
Nbre. de rouleaux / Palette :	96
Nbre. de fonds/palette	4 320



Date de mise à jour : 29 / 04 / 2008

Méthodes Visa : 20 	Contrôle qualité Visa : 	Relation technique clientèle Visa : 
---	--	--