

## SPECIFICATIONS TECHNIQUES CLIENT

### Seaux tronconiques S.E. Ø 285 x 305 x 335

**Format** Ø 285 x 305 x 335

**Capacité** 22 l

#### Dimensions ( mm )

Dimensions intérieures Ø 285 x 305

Hauteur 335,30 ± 1,20

Largeur du roulé 6,5 ± 0.6

#### Métal

	<i>Corps</i>	<i>Fond</i>
Type /temper	TS275	TS275
Epaisseur	0.33 mm	0.31 mm
Etamage int /ext	E 2,8 / 2,8 g/m2	D 2,8 / 5,6 g/m2
<b>Vernis</b>		
Intérieur	Epoxy phénolique pigmenté	Epoxy phénolique pigmenté
Extérieur	Couché blanc Acrylique ou Impression + V.surimpression Alkyde	Nu

#### Rechampissage

Intérieur Poudre polyster blanche

Extérieur Epoxy modifié incolore.

#### Emballage

Dimensions palette 1420 x 1120 mm

Nbre. de seaux par pile 10

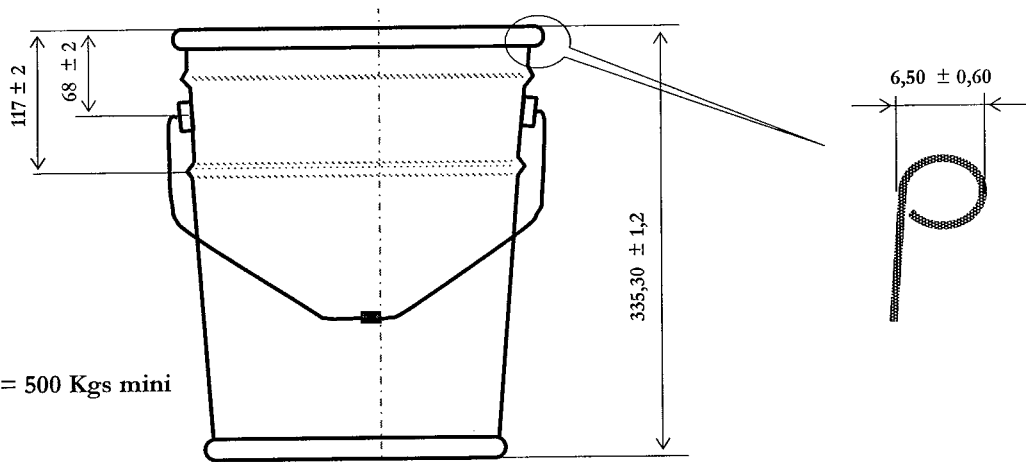

Nbre. de piles 16

Nbre. de boîtes / palette 160

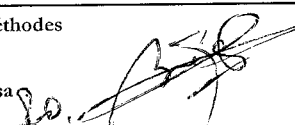

Résistance axiale = 500 Kgs mini

Date de mise à jour : 29 / 04 / 2008

Méthodes	Contrôle qualité	Relation technique clientele
Visa 	Visa : 	Visa : 

## SPECIFICATIONS TECHNIQUES CLIENT

### BOUCHON PAILS Ø 305

#### Dimensions ( mm )

Dimensions intérieures	Ø 305
Profondeur de cuvette	14,6 ± 0.5
Hauteur totale	25,0 ± 0.8

#### Métal ( Bouchon )

Type / temper	ECCS / TS275
Epaisseur	0.30 mm
Etamage intérieur / extérieur	E 2,8 / 2,8 g/m2

#### Vernis

Intérieur	Epoxy phénolique pigmenté
Extérieur	Couché blanc Polyester

#### Joint



Type	Joint Plastisol
Charge	11,5 ± 2 g

#### Emballage

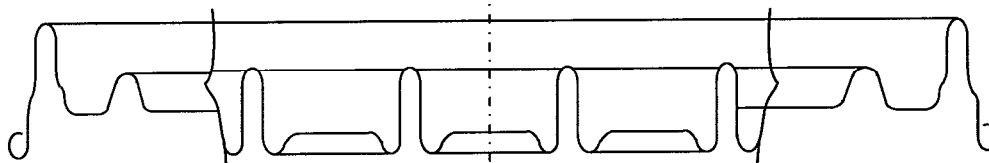
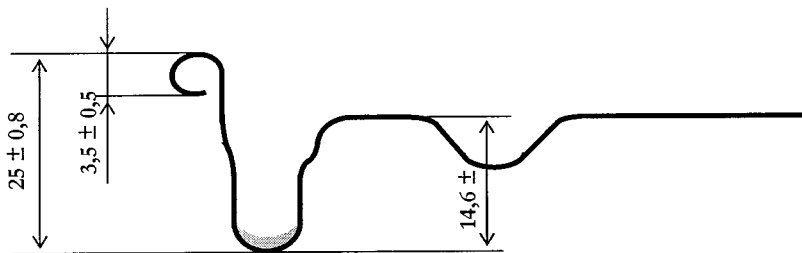
Dimensions palette	1420 x 1120 mm
Nbre. de Bouchons / Pile	75
Nbre. de Piles / Palette :	13
Nbre. de fonds/palette	975

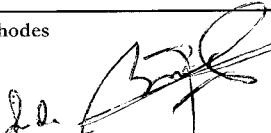

Date de mise à jour : 29 / 04 / 2008

Méthodes	Contrôle qualité	Relation technique clientele
Visa 	Visa : 	Visa : 